

Luminarias

Accesorios
Accessoris

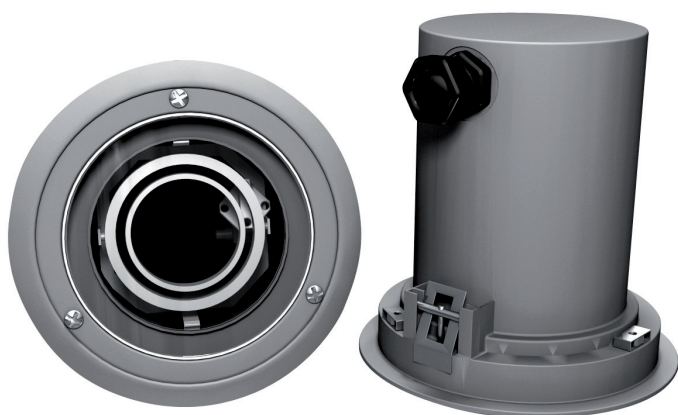

LUM 50

CARACTERÍSTICAS

Luminarias en una pieza de fundición en aluminio. Protección IP67 s/ EN60598 CIII, contra agua, vapor, etc. Vidrio de protección hasta 140°C. Lámpara dicroica de 50W 12V con posibilidad de inclinación de hasta 35°C. Se suministra con transformador. Acoplable a campanas con plenums de extracción o impulsión.

CARACTERÍSTIQUES

Lluminàries en una peça de fosa en alumini. Protecció IP67 s/EN60598 CIII, contra aigua, vapor, etc. Vidre de protecció fins a 140°C. Llum dicroica de 50W 12V amb possibilitat d'inclinació de fins a 35°C. Es subministra amb transformador. Acoplable a campanes amb plenums d'extracció o

LUM 50 SL

CARACTERÍSTICAS

Luminarias en una pieza de fundición en aluminio. Protección IP65 s/ EN60598, EN60529. NEMKO nº 65301 CII GU10 contra agua, vapor o agentes exteriores en la parte expuesta. Vidrio de protección hasta 140°C. Lámpara dicroica de 50W 220V. Acoplable a campanas con plenums de extracción o impulsión. Posibilidad de incorporar LED 7W.

CARACTERÍSTIQUES

Lluminàries en una peça de fosa en alumini. Protecció IP65 s/EN60598, EN60529. NEMKO nº 65301 CII GU10 contra aigua, vapor o agents exteriors en la part exposada. Vidre de protecció fins a 140°C. Llum dicroica de 50W 220V. Acoplable a campanes amb plenums d'extracció o impulsió. Posibilitat de incorporar LED 7W.

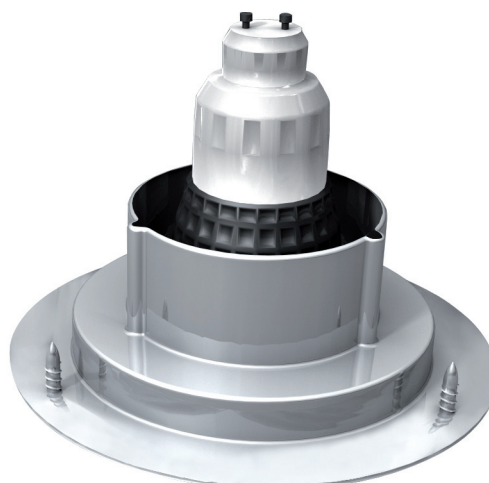

26

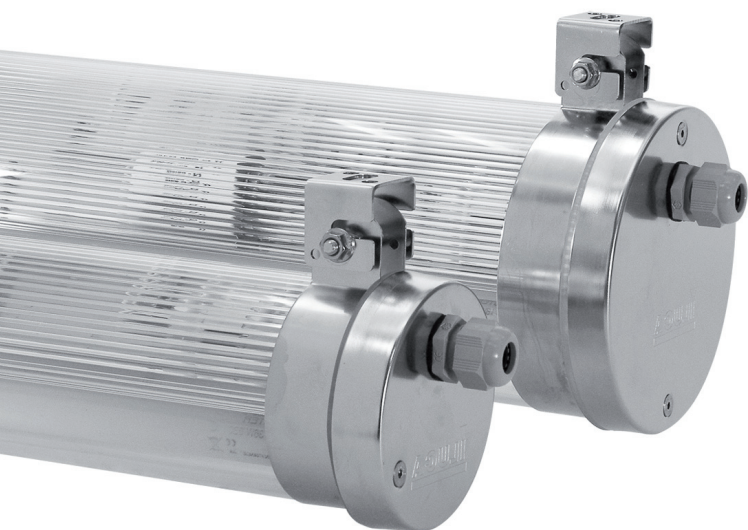

LUM 18/36

CARACTERÍSTICAS

Luminarias estanca IP67 bajo norma EN 60529 CEI 70-1. Ideal para aplicaciones con alto índice de humedad, ambientes corrosivos o campanas de cocina. Cuerpo en policarbonato. Aros de fijación y tapas finales en INOX 304. Cableado en silicona alta temperatura. Fluorescentes tipo Led consultar.

CARACTERÍSTIQUES

Lluminàries estanca IP67 sota norma EN 60529 CEI 70-1. Ideal per a aplicacions amb alt índex d'humitat, ambients corrosius o campanes de cuina. Cos en policarbonato. Cercles de fixació i tapes finals en INOX 304. Cablejat en silicona alta temperatura. Fluorescents tipus Led consultar.